Modelová řada Cyklop CI 70



Cyklop CI 70

Automat slouží pro páskování různých velikých balíčků, jako například poštovních balíčků, novin, časopisů a dalších. Je vhodný pro nasazení do mnoha odvětví. Páskovací stroj se vyznačuje svou spolehlivostí, vysokým komfortem obsluhy a nízkou náročností na údržbu.

Automatické zavedení pásky

Páska po vytažení z odvíječe a zasunutí do ústí kanálku je automaticky zavedená do stroje po zmáčknutí tlačítka START. Zásobník pásky je automaticky naplněn páskou a stroj tak připraven pro provozování.

Korekce vadných úvazků

Neúmyslné nebo náhodné spuštění stroje bez páskovaného předmětu je opraveno a další úvazek proběhne bez problému a nového zavádění pásky.

Výměna pásky

Cívka se nachází uvnitř stroje. Pro její výměnu se dá cívka snadno vysunout ze stroje a vyměnit.

Hlídaní pásky

Návin pásky na cívce je hlídán senzorem. Tím pásky při jejím spotřebování nezůstane v zásobníku a je automaticky vytažena ven. Do stroje je možno okamžitě zavádět novou cívku.

Výška stolu

Výška pracovního stolu je nastavitelná za pomoci vřetenových noh, a při jejich zasunutí se dá se strojem popojíždět na čtyřech pohyblivých kolech.

Provoz stroje

Páskovací cyklus je možno spouštět ručně pomocí ovládacího tlačítka nebo nožním spínačem.

Opce

Automatické spuštění po vložení páskovaného předmětu.

Síla utažení

Síla utažení pásky je plynule nastavitelná potenciometrem na ovládacím panelu.

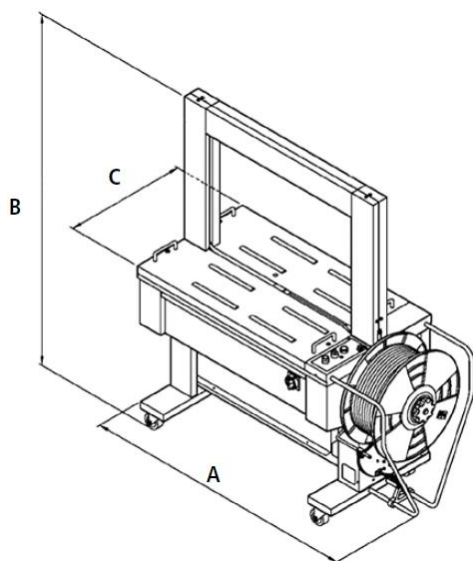

| Velikost rámu | A | B | C |
|---------------|------|------|-----|
| 650 x 500 | 840 | 1315 | 652 |
| 850 x 600 | 1040 | 1515 | 652 |
| 1250 x 500 | 1440 | 1315 | 652 |
| | | | |
| | | | |
| | | | |
| | | | |
| | | | |
| | | | |

Technické údaje

Výkon stroje je závislý na velikosti rámu. Standardní rám 650 x 600mm má 29 úvazků za min.

Nejmenší velikosti balíku Š x V
130mm x 30mm

Maximální váha balíku 30kg

Barva RAL 5003

Váha stroje 220kg

Síla utažení pásky

Plynule regulovatelné 0-400N

Páska

Šířka 9-12mm
Cívky 20mm dutinka
190mm šířka

Elektro

230V, 50Hz, 1faze

Celkový příkon 1kW